

ESCRITORIO PARA MAESTRO

Dimensiones Grales:

750 x 1200 x 750

Cotas:

Milímetros

Descripción:

- 1.- CUBIERTA DE AGLOMERADO DE 28 MM COLOR NOGAL.
- 2.- PATAS CROMADAS EN TUBULAR CUADRADO DE 1" CAL.16
- 3.- REGATONES DE POLIPROPILENO
- 4.- CAJÓN Y UNA GAVETA CON SISTEMA DE FOLDER COLGANTE CON CERRADURAS SOMETIDAS A UN PROCESO DE FOSFATIZADO PARA EVITAR LA OXIDACIÓN, TERMINADO EN PINTURA EPOXICA COLOR ARENA.
- 5.- CUBIERTA ESTA REVESTIDA EN LAMINADO PLÁSTICO CANTEADO CON PVC TERMOFUSIONADO DE 1 MM CON UN ESPESOR DE 28 MM (NO ENGROSADO).

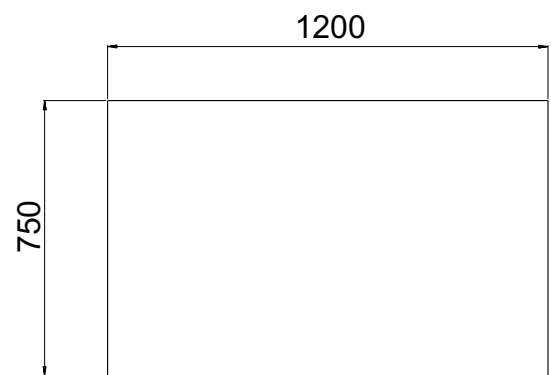

Vista Superior

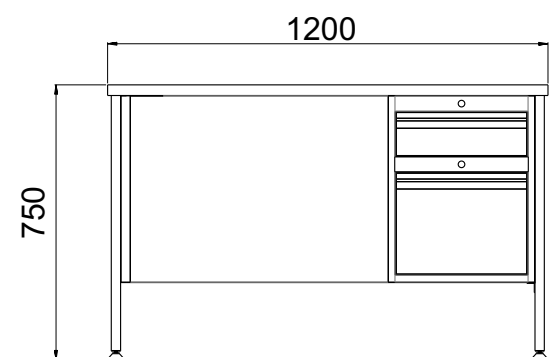
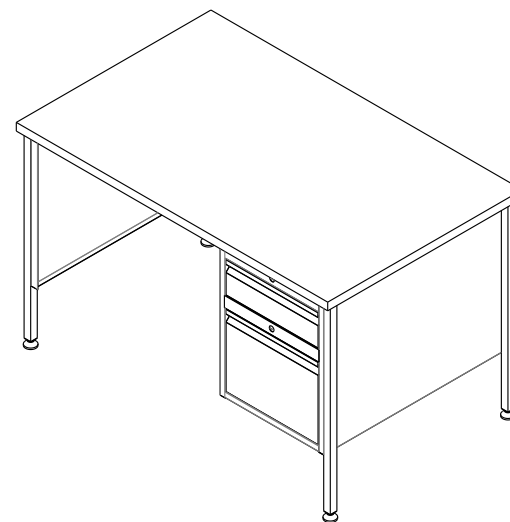

Vista Frontal

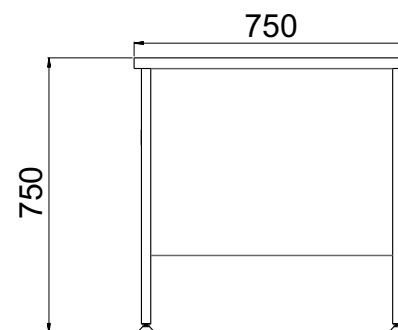

Vista lateral

Vistas Generales



MAYO 2016



Grupo Internacional de Diseño y Fabricación
de Muebles Especiales S.A. de C.V.

www.gidsa.com

5236 5640
5236 5639